



Ekipman & Ataşman Uzmanı

GURUR
ÜRETİYORUZ
GÜVENLE
KULLANIYORSUNUZ



Güvenilir Ekipman ve Ataşman Uzmanınız

EIK®, yüksek performanslı amfibi ekskavatör ve çeşitli toprakta hareket eden modeller için kaliteli ataşmanlar tasarlama ve üretme konusunda uzmanlaşmış isimlerden birisidir. Tavrımızdan ödün vermeyerek, sadece yüksek kalite malzeme ve parçalar kullanarak, ataşman üretiminde en yüksek seviye işçiliği devam ettirerek müşterilerimizin güvenini kazanmaktayız. Müşterilerimiz ürünlerimizi seçerken benzeri olmayan yatırım/performans oranlarını hak etmektedirler. Bu nedenle şirketimizin sloganı şu şekildedir:

“Gururla Üretiyoruz, Güvenle Kullanıyorsunuz”



ISO 9001:2008 & 14001:2004 sertifikalarına sahip tesisimizde en son teknoloji ve en iyi ekipmanlar bulunmaktadır. Bunlara bom ve kovalar için en gelişmiş robotik kaynak makinaları da dahildir. Amacımız ürün tasarım sürecinden bitmiş ürünlere kadar şirket içi kapasitemizi korumaktır. Müşterilerimize yüksek seviye işçilik ve istenen çözümler sunduğumuz için gururluyuz.

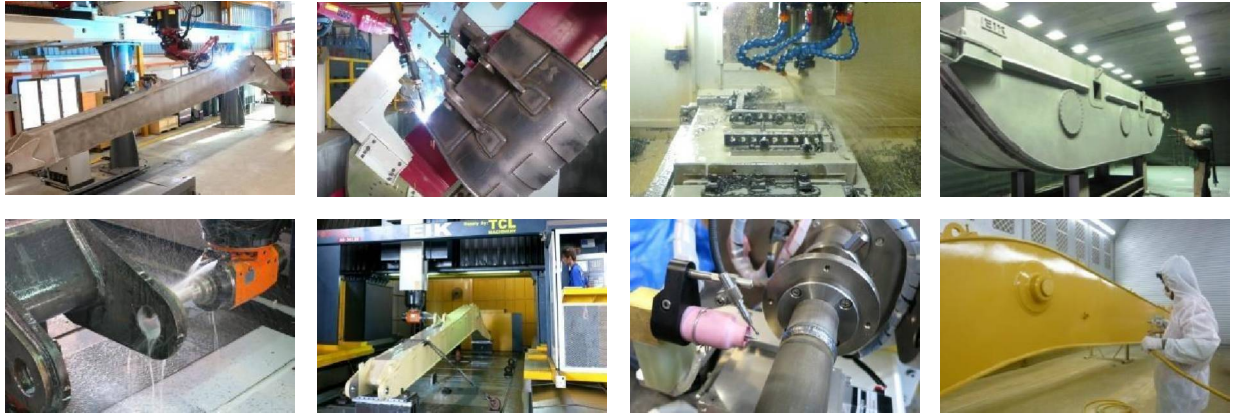

Ürün tasarımları en son teknoloji Bilgisayar Yardımlı Tasarım (CAD) yazılım kullanılıp, gelişmiş Sonlu Eleman Analizi (FEA) mühendislik yazılım araçları ile simülasyon yaparak optimum tasarım bütünlüğü ile sağlanmaktadır. Tüm yeni ürünler piyasaya sürülmeden önce iç kriterlerimizi sağlıyor:

İşlevsellik için tasarlanmış. Güvenilirlik için üretilmiş.
Müşteriler için yüksek yatırım dönüşlü olarak fiyatlandırılmış.

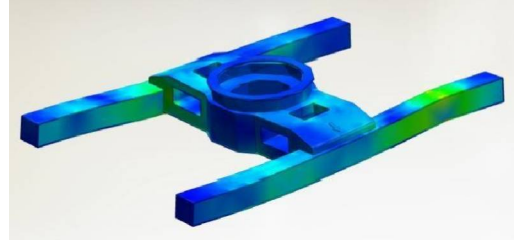

EIK Mühendislik, tüm ağır ekipman ve ataşman ihtiyaçlarınızı karşılamak için yenilikçi ve kaliteli üretim ilkelerine bağlıdır. Ataşman tasarımı ve üretiminde elde ettiğimiz deneyimler sayesinde, müşterilerimizin isteği üstün ve pratik çözümleri en iyi işlevsellik ve değerlerle üretmek için en iyi konumda olduğumuza inanıyoruz. Sınıfının en iyisi ürünler ve müşteri hizmetleri sunarak tedarikçiler arasındaki tercihiniz olmak istiyoruz.



EIK Mühendislik, 2012 Asya Pasifik Güvenilir Firma ve Güvenilir Ürün ödülleri sahibidir. Bu prestijli tanınma ve benzersiz başarılar müşterilerimizin bizimle iş yapma konusundaki güvenini gösteren eşsiz ifadelerdir. Burada uzun dönemli işletme partneriniz olmak için varız ve tüm fiyat aralıklarında beklentilerinizi karşılayacak ve hatta aşacak çözümler üreteceğimiz konusunda kendimize güveniyoruz.

Süper Uzun Ön



Uzun erişimli bom tasarımı ve üretimindeki deneyimimizle, mevcut ekskavatör filonuzda yatırım getirinizi maksimize edebiliriz. Yüzlerce müşteri, standart bomların bazı işleri yapmaktaki yetersizliklerinden, önemli ölçüde maliyet ve zaman tasarrufu yapma ve sonuçlarını maksimum seviyeye çıkarmadan dolayı uzun erişimli ataşmanların değerini anladı. 10 - 200 ton (22.000 - 488.400 lbs) çalışma ağırlıkları arasında değişen geniş ekskavatör model aralıkları için uzun erişimli ön paketler tedarik etmekteyiz.

Endüstriyle aynı hızda kalmak için en son teknoloji ekipmanlarına oldukça fazla yatırım yapmaktayız. Tesislerimiz sofistike robotik kaynak makinaları ve CNC hat-delgi makinaları ile donatılmıştır. Ekskavatörün en önemli parçaları olan bom ve kol yüksek tolerans ve kesinlik gerektirmektedir. Ürettiğimiz her bir parça için elde edilebilecek en yüksek kaliteyi sağlamak adına en gelişmiş makinalarla işlenmektedirler. Her seferinde!

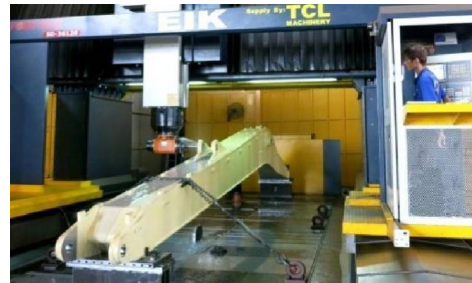
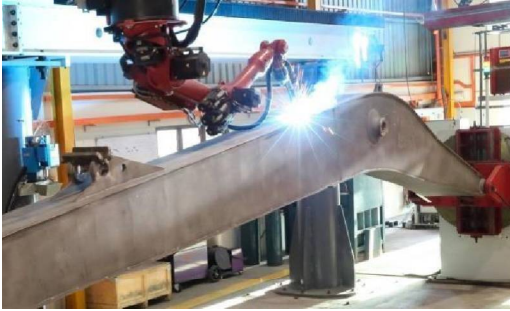

Uygulamalar:

- Karada veya duba üzerinde nehir ve deniz dip taraması uygulamaları için idealdir.
- Su basman ve derin temel kazıları.
- Hendek inşaatı, set ve gölet bakımı

Özellikler:

- İnşaatta ağır işler.
- Tasarım kapsamlı olarak simüle edilmiştir, bu şekilde Tasarım bütünlüğü sağlanır ve olası stres ve Yorgunluk noktaları
- Tüm yüzeyler kumlanma makinasından
- Astar olarak denizci seviyesinde epoksi boya kullanır.

Uzun erişimli ekskavatörler hayal edebileceğiniz en zor koşullarda çalışırlar. En önemli amacımız ürünün hizmet ömrünü uzatabilmektir. Tüm uzun erişimli önler, çelik yüzeyin temiz ve kirlenme ve paslanmadan uzak olduğundan emin olmak için çelik püskürtülerek kumlanmıştır. Ek olarak bu süreç, üst boya katmanının mükemmel bir şekilde tutulması için dokulu çelik yüzeyi sağlar.

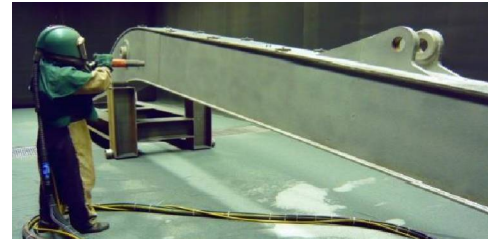

Süper Uzun Ön

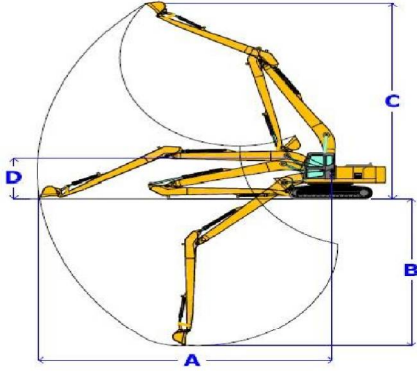

Her bir uzun erişim paketi şu öğelerle birlikte gelir:

- Tam hidrolik seti olan 1x bom
- Tam hidrolik seti olan 1x kol/kepçe
- 1x kova silindiri/başı
- 1 kova silindir hortumu seti
- 1 bağlantı seti , 1X kova, pimler

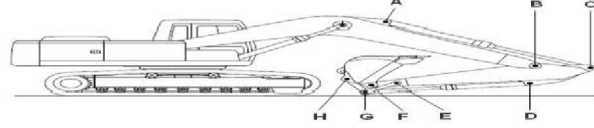

A	Kol silindir başlığı	E	Kol bağlantısı
B	Bom önü	F	Kova ve kol bağlantısı
C	Kol silindir çubuğu	G	Kova silindir çubuğu
D	Kova silindir başlığı	H	Kova bağlantısı

Ekskavatör Çalışması	Uzunluk		A Maks. Erişim		B Maks. Derinlik		C Maks. Yükseklik		D Bom Yüksekliği		Yaklaşık Kova Kapasitesi	
	m	ft	m	ft	m	ft	m	ft	m	ft	m ³	Yard ³
12 - 14 ton (26.400 - 30.800 lb)	12,0	39'	12,00	39' 4"	8,30	27' 2"	10,50	34' 5"	2,10	6' 11"	0,4	0,52
	13,0	43'	13,00	42' 8"	9,00	29' 6"	10,90	35' 9"	2,10	6' 11"	0,3	0,39
15 - 16 ton (33.000 - 35.200 lb)	14,0	46"	14,00	45' 11"	10,70	35' 0"	11,80	38' 8"	2,30	7' 6"	0,4	0,52
20 - 22 ton (44.000 - 48.400 lb)	15,5	50'	15,50	50' 10"	11,46	37' 7"	13,78	45' 3"	2,50	8' 3"	0,50	0,65
	16,5	54'	16,50	54' 2"	12,16	39' 11"	14,40	47' 3"	2,50	8' 3"	0,40	0,52
23 - 27 ton (50.600 - 55.000 lb)	17,0	56'	17,00	55' 9"	12,01	39' 5"	14,70	48' 3"	2,70	8' 11"	0,50	0,65
	18,0	59'	18,00	59' 0"	12,85	42' 2"	15,60	51' 2"	2,70	8' 11"	0,40	0,52
28 - 30 ton (61.600 - 66.000 lb)	18,0 19,0	59'	18,00	59' 0"	13,80	45' 1"	15,20	49' 10"	3,10 3,10	10' 2"	0,60 0,50	0,78 0,65
		62'	19,00	62' 3"	14,00	45' 11"	15,50	50' 10"		10' 2"		
33 - 35 ton (72.600 - 77.000 lb)	18,5 20,0	60'	18,50	60' 5"	14,50	47' 6"	15,10	49' 6"	3,40 3,40	11' 0"	0,70 0,60	0,91 0,78
		65'	20,00	65' 6"	16,00	52' 6"	15,60	51' 3"		11' 0"		
40 - 45 ton (88.000 - 99.000 lb)	21,0 22,0	68'	21,00	68' 10"	15,30	50' 2"	15,58	49' 3"	3,70 3,70	12' 2"	0,80 0,70	1,04 0,91
		72'	22,00	72' 2"	16,25	53' 4"	15,92	52' 3"		12' 2"		
46 - 55 ton (110.000 - 121.000 lb)	21,0	68'	21,00	68' 10"	15,00	49' 3"	15,95	52' 4"	3,95	12' 11"	1,00	1,30
	22,0	72'	22,00	72' 2"	15,80	51' 10"	16,05	52' 8"	3,95	12' 11"	0,90	1,17
60 - 65 ton (132.000 - 143.000 lb)	23,0	75'	23,00	75' 5"	17,50	57' 4"	17,50	57' 5"	4,10	13' 6"	1,20	1,56
70 - 75 ton (154.000 - 165.000 lb)	24,0	79'	24,00	78' 8"	18,10	59' 3"	19,00	62' 4"	4,60	15' 1"	1,30	1,69
80 - 90 ton (187.000 - 198.000 lb)	25,0	82'	25,00	82' 0"	18,60	61' 0"	19,20	62' 11"	4,70	15' 5"	1,40	1,82
100 - 110 ton (220.000 - 242.000 lb)	27,0 28,0	88'	27,00	88' 7"	20,00	65' 7"	19,00	62' 4"	5,00 5,00	16' 5"	1,60 1,40	2,08 1,82
		92'	28,00	91' 9"	21,00	68' 10"	20,00	65' 7"		16' 5"		
120 - 130 ton (264.000 - 286.000 lb)	28,0 29,0	92'	28,00	91' 9"	21,00	68' 10"	20,00	65' 7"	5,50 5,50	18' 1"	1,60 1,40	2,08 1,82
		95'	29,00	95' 1"	22,00	72' 2"	20,50	67' 3"		18' 1"		

*Yukarıdaki özellikler sadece referans amaçlı verilmiştir. Gerçek çalışma aralıkları makina modellerine göre değişim gösterebilir.

**Ürünlerin sürekli olarak geliştirilmesi için, özellikler daha önceden bilgi verilmeden değiştirilebilir.



TÜRKİYE'DEKİ TEK YETKİLİ DİSTRİBÜTÖR
AKM İŞ MAKİNALARI SAN VE TİC LTD. ŞTİ
DRAGOS LIFE
BAĞDAT CD NO530-532 D 43 CEVİZLİ KARTAL
Tel. +90 216 518 03 00 // Faks. +90 216 518 03 02
E-posta. info@akmismakinalari.com
www.akmismakinalari.com